

ご依頼日 年 月 日

枚目/ 枚中

請求先コード				
地区				
社名			TEL	
部署・担当者			FAX	
発注NO.	<small>15文字以内に取めてください</small>	現場名	<small>20文字以内に取めてください</small>	

■お届け先■ (上記ご請求先住所と異なる場合のみご記入)

電話	— —	〒	<small>※郵便番号は必ずご記入ください。</small>
住所	都道府県		
宛名			
担当者		様 FAX	

ご希望納期	当社使用欄	お客様備考欄
月 日		
<small>※必ずご記入ください</small>		

品番	サイズ/呼び名	カラー	数量	備考
1				
2				
3				
4				
5				
6				
7				
8				
9				
10				
11				
12				

- ・発注書のご記入方法は右頁 P.378をご参照ください
- ・希望納期はお約束するものではありません。ご希望に添えない場合はご連絡致します
- ・再FAXの時は必ず「再FAX」と大きくお客様備考欄に明記ください

★注意・ファックスで読み取れない場合がございますので、枠内に収まるようにご記入ください。

ROYAL 専用発注書 (flec)

ご依頼日 年 月 日

枚目/ 枚中

請求先コード		※
地区		
社名		
部署・担当者		様
発注NO.	15文字以内に収めてください	
現場名	20文字以内に収めてください	

受注日 年 月 日

※
※
※

お届け先 (上記ご請求先住所と異なる場合のみご記入)

電話	— —	〒	※郵便番号は必ずご記入ください。
住所	都道府県		
宛名			
担当者	様	FAX	

ご希望納期

月 日			
※	※	※	開 ※

メインポール 22 (別注)	サイズ	カラー	数量
FL-HMP-22		(○で囲む) Fブラック・Fホワイト	

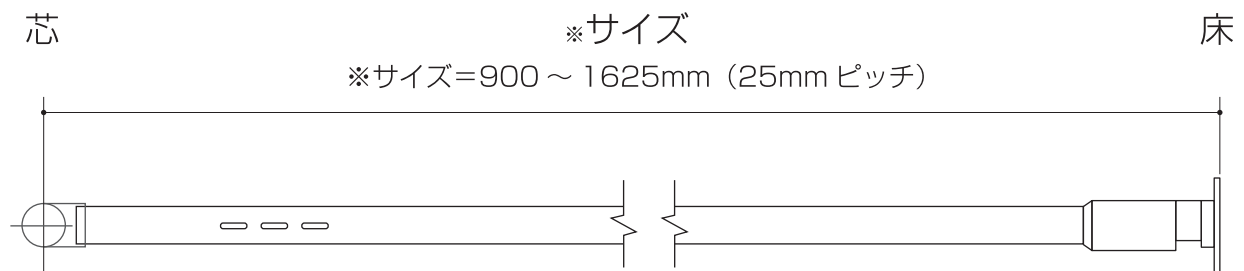

パイプ実寸=サイズ ⊖ 50mm
 (※例：ご希望サイズ 1400mm→実寸 1350mm)

ROYAL 専用発注書 (flec)

ご依頼日 年 月 日

枚目/ 枚中

請求先コード		※
地区		
社名		
部署・担当者		様
発注NO.	15文字以内に取めてください	
現場名	20文字以内に取めてください	

受注日 年 月 日

※
※
※

■お届け先■ (上記ご請求先住所と異なる場合のみご記入)

電話	— —	〒	※郵便番号は必ずご記入ください。
住所	都道府県		
宛名			
担当者	様	FAX	

ご希望納期

月 日			
※	※	※	開 ※

サブポール 22 (別注)	サイズ	カラー	数量
FL-HSP-22		(○で囲む) Fブラック・Fホワイト	

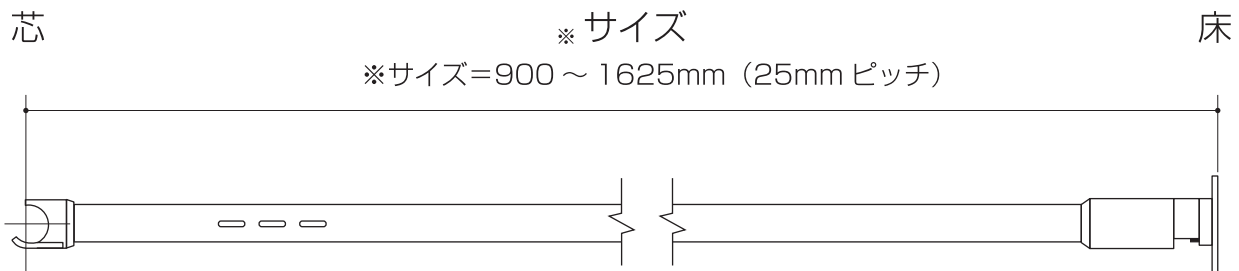

パイプ実寸=サイズ ⊖ 50mm
 (※例：ご希望サイズ 1400mm→実寸 1350mm)

ROYAL 専用発注書 (flec)

ご依頼日 年 月 日

枚目/ 枚中

請求先コード		※
地区		
社名		
部署・担当者		様
発注NO.	15文字以内に収めてください	
現場名	20文字以内に収めてください	

受注日 年 月 日

※
※
※

お届け先 (上記ご請求先住所と異なる場合のみご記入)

電話	— —	〒	※郵便番号は必ずご記入ください。
住所	都道府県		
宛名			
担当者	様	FAX	

ご希望納期

月 日			開 ※
※	※	※	

アームパイプ 22 (別注)	サイズ	カラー	数量
FL-HAP-22		(○で囲む) Fブラック・Fホワイト	

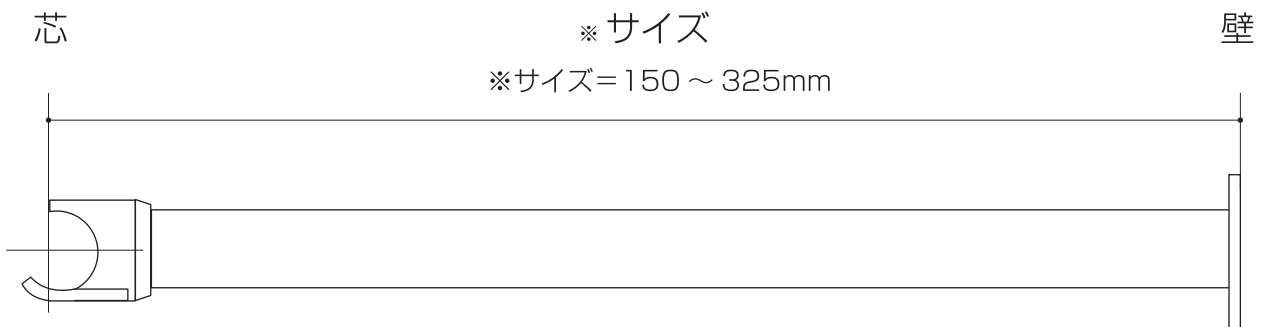

パイプ実寸=サイズ - 29mm
(※例：ご希望サイズ 250mm → 実寸 221mm)

ROYAL 専用発注書 (flec)

ご依頼日 年 月 日

枚目/ 枚中

請求先コード		※
地区		
社名		
部署・担当者		様
発注NO.	15文字以内に収めてください	
現場名	20文字以内に収めてください	

受注日 年 月 日

※
※
※

お届け先 (上記ご請求先住所と異なる場合のみご記入)

電話	— —	〒	—	※郵便番号は必ずご記入ください。
住所	都道府県			
宛名				
担当者		様	FAX	

ご希望納期

月 日			
※	※	※	開 ※

IH用ハングバー 22 (別注)	サイズ	カラー	数量
FL-IHB-22		(○で囲む) Fブラック・Fホワイト	

オプション加工

PGF 貼り付けをご希望の方はオプション欄に (P) とご記入ください。(なしの場合は空欄)

芯 ※サイズ 芯

※サイズ=600 ~ 1475mm (25mm ピッチ)

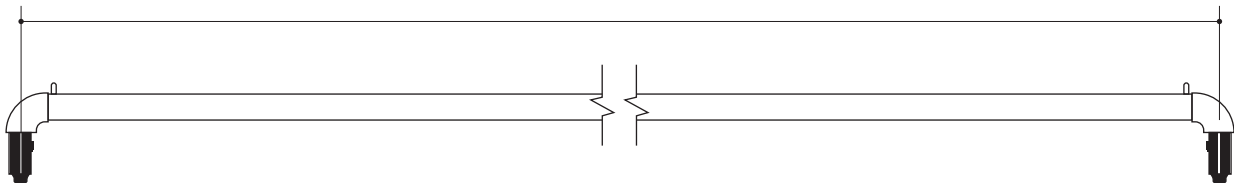

パイプ実寸=サイズ - 40mm

(※例：ご希望サイズ 1400mm→実寸 1360mm)

ROYAL 専用発注書 (flec)

ご依頼日 年 月 日

枚目/ 枚中

請求先コード		※
地区		
社名		
部署・担当者		様
発注NO.	15文字以内に収めてください	
現場名	20文字以内に収めてください	

受注日 年 月 日

※
※
※

■お届け先■ (上記ご請求先住所と異なる場合のみご記入)

電話	— —	〒	※郵便番号は必ずご記入ください。
住所	都道府県		
宛名			
担当者	様	FAX	

ご希望納期

月 日			
※	※	※	開 ※

OH用ハングバー 22 (別注)	サイズ	カラー	数量
FL-OHB-22 <input type="checkbox"/>		(○で囲む) Fブラック・Fホワイト	

オプション加工

PGF 貼り付けをご希望の方はオプション欄に (P) とご記入ください。(なしの場合は空欄)

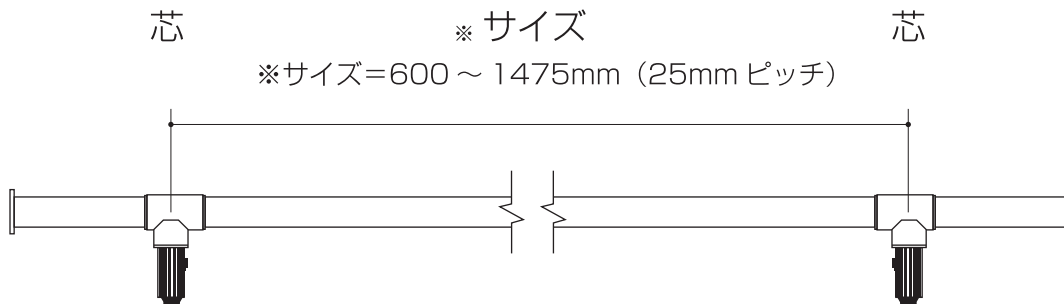

パイプ実寸=サイズ - 40mm

(※例：ご希望サイズ 1400mm → 実寸 1360mm)

ROYAL 専用発注書 (flec)

ご依頼日 年 月 日

枚目/ 枚中

請求先コード		※
地区		
社名		
部署・担当者		様
発注NO.	15文字以内に収めてください	
現場名	20文字以内に収めてください	

受注日 年 月 日

※
※
※

■お届け先■ (上記ご請求先住所と異なる場合のみご記入)

電話	— —	〒	※郵便番号は必ずご記入ください。
住所	都道府県		
宛名			
担当者	様	FAX	

ご希望納期

月 日			
※	※	※	開 ※

OL用ハングバー 22 (別注)	サイズ	カラー	数量
FL-OLB-22		(○で囲む) Fブラック・Fホワイト	

オプション加工

PGF 貼り付けをご希望の方はオプション欄に (P) とご記入ください。(なしの場合は空欄)

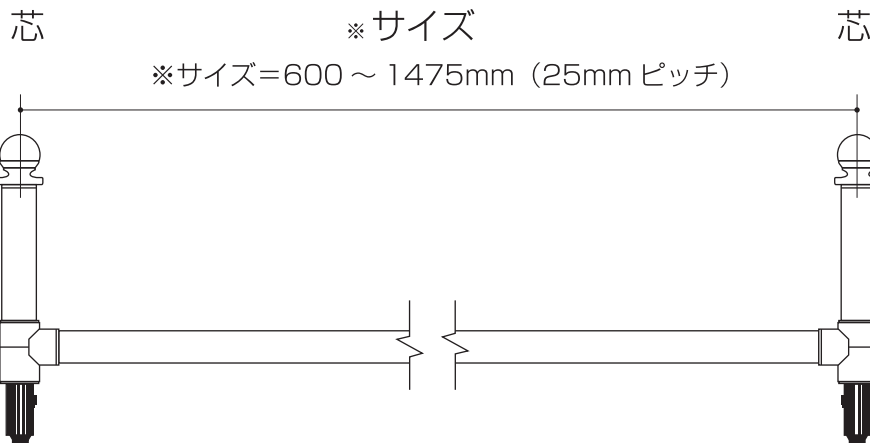

パイプ実寸=サイズ ⊖ 40mm

(※例：ご希望サイズ 1400mm→実寸 1360mm)